

No.	品名 NAME	台数 QUANTITY	型式 MODEL	寸法 DIMENSION
	電気フライヤー		MEF-23C	

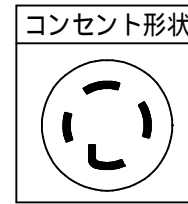

種類	レギュラ-タイプ ー槽式 (マイコン搭載)		
外形寸法	間口	奥行	高さ
	550	600	800
油量	23ℓ		
定格電源	三相 200V 50/60Hz		
消費電力	8.0kW		
必用手元開閉器容量	30A		
安全装置	過熱防止装置		
製品重量	49kg		
付属品	フタ (1), 仕切網 (1), 油缶 大 (1), 油コシ網 (1), スクイ網 (1), スペリ板 (1), 油切板 (1), 油切網 (1)		

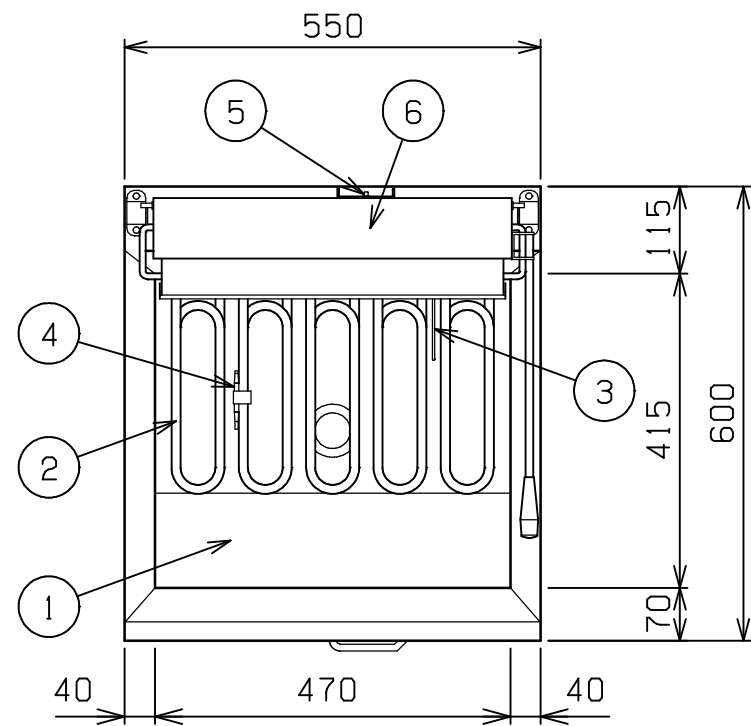
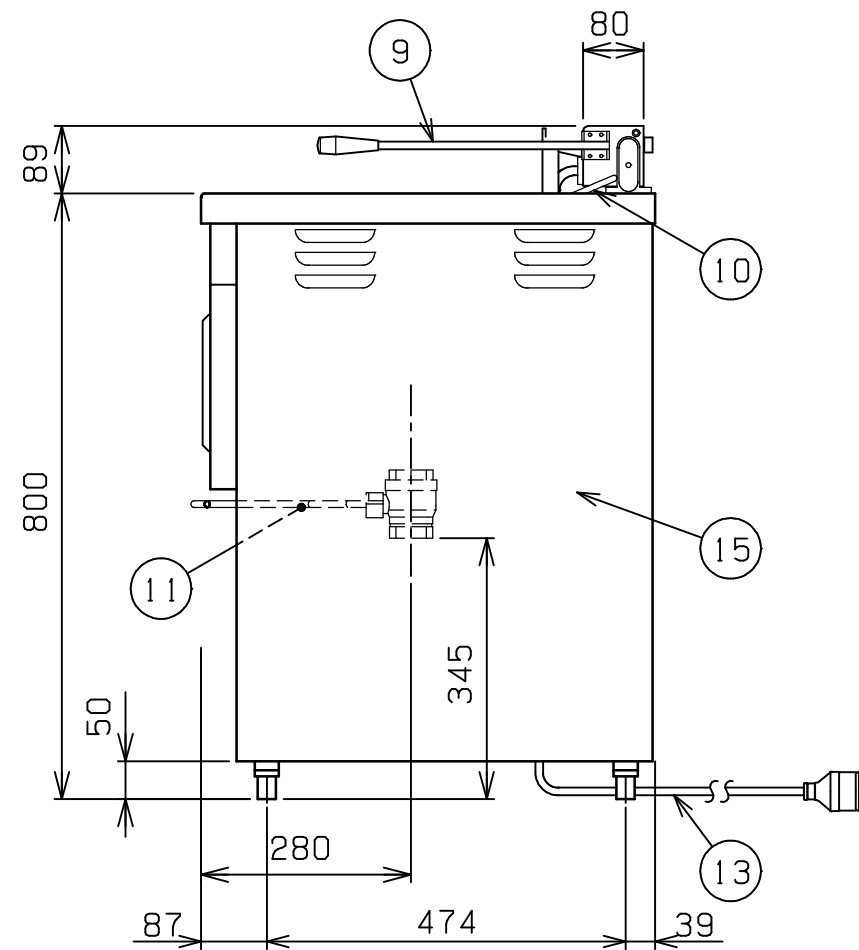
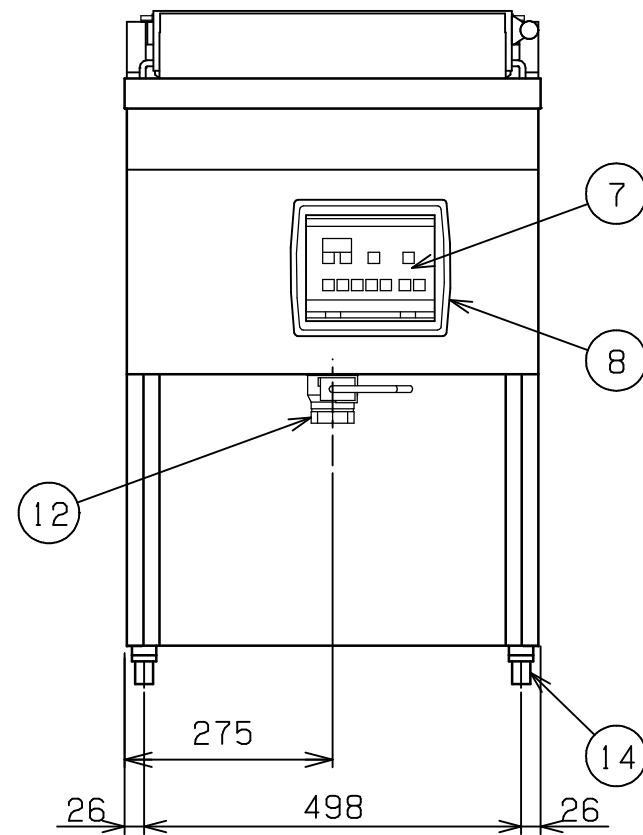

部番	品名	材質	備考
1	油槽	SUS430LX	深さ120mm
2	ヒ-タ	SUS304	12 遠赤コ-ティング
3	温度センサ	SUS316	3.2
4	ハイリミット	SUS304	液体膨張式
5	ハイリミットリセットスイッチ		ゴムカバ-付
6	ヒ-タボックス	SUS430	
7	操作パネル		
8	操作部窓	POM	
9	跳上取手 (大)	SUS304	10 ナイロン取手付
10	ストッパ-バ-	SUS304	8
11	排油コックハンドル	SS	9 クロムメッキ仕上
12	排油口		40A (Rc 1 1/2)
13	電源コ-ド		2m 接地3P 30A引掛プラグ付
14	アジャスト	ZDC	クロムメッキ仕上
15	本体	SUS430	

設置上の注意 熱機器の設置については安全の為、消防法の設置基準に従って設置してください。
改善の為、仕様及び外観を予告なしに変更することがあります。



変更事項 ALTERATION

尺度 SCALE
1/10

日付 DATE

図番 DRAWING No.
04714

工事名 TITLE

納品日 DATE OF DELIVERY

検図 CHECK

設計 DESIGN

製図 DRAW

営業担当 CHARGE

図面名称 DRAWING CORD

承認印 APPROVED

電気フライヤー